

Návod k montáži střešního nosiče PC4026

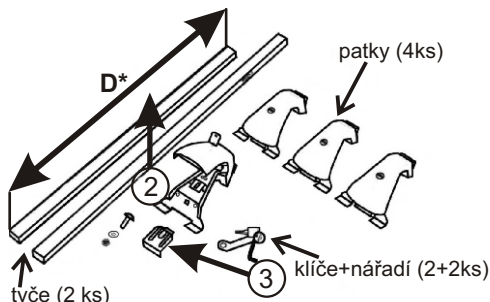

- tyče (2 ks)
-balené zvlášť
1. Odemkněte kryt (klíč vodorovně).
 2. Otevřete kryt.
 3. Pro snazší montáž odšroubujte úchyty.

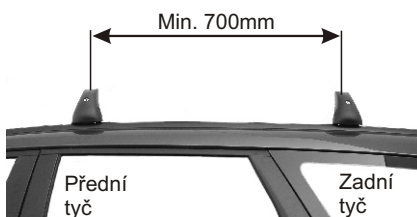

4. Doporučená minimální vzdálenost tyčí. Patky kotvit mimo výřezy v liště!

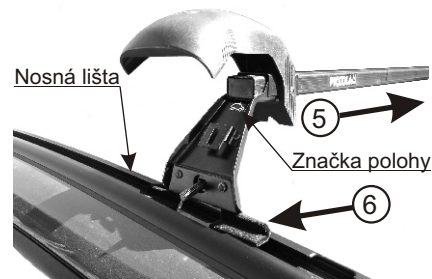

4. Postupně nasadte patky na tyče. Nastavte rozměr M dle tabulky.
5. Dle značek postavte patky do nosných lišt, pro snazší nasunutí využijte výřezy v liště.

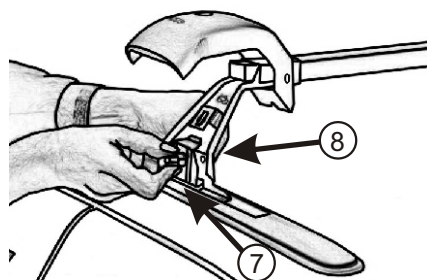

7. Postupně vložte úchyty do drážek nosných lišt.
8. Nasuňte vratové šrouby a lehce utáhněte úchyty pomocí matic M8.

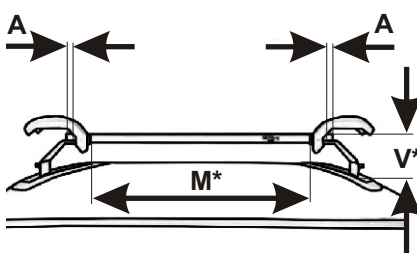

9. Vystředte symetricky tyče: A = A (stejně dlouhé přečnickující konce). **UPOZORNĚNÍ:** Příliš dlouhý přesah na jednom konci bude bránit uzavření křtu.

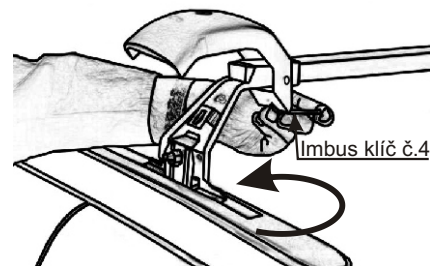

10. Postupně zajistěte patky k tyčím imbus klíčem č. 4 a pevně dotáhněte!

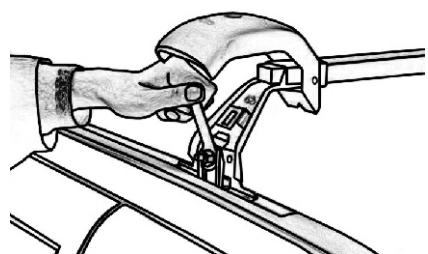

11. Utáhněte úchyty klíčem č. 13 postupně na obou stranách rovnoměrně (přibližně stejným utahovacím momentem).

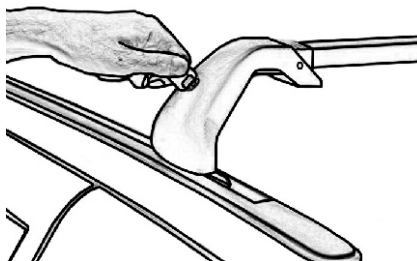

12. Zkontrolujte utahení všech šroubů !!
13. Uzavřete kryt (POZOR na pootočení klíče - klíč vodorovně !!)
14. Uzamkněte kryt (klíč svisle).

ROZMĚRY NOSNÉ LIŠTY

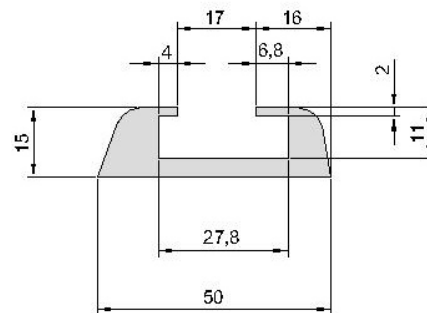

* MONTÁŽNÍ PARAMETRY :

D - délka tyčí (mm)
V - výška horní hrany tyče nad střešou (mm)
M - místo pro montáž příslušenství (mm)

VHODNÉ PRO VOZY	opatřené lištou s T drážkou	D před.	D zad.	V	M před.	M zad.	patky(kg)	tyče(kg)	celkem(kg)
FORD FOCUS COMBI II, r.v. 05 -		950	900	100	795	780	2,1	2,1	4,2
FORD GALAXY, r.v. 07 -		1050	1000	100	905	845	2,1	2,3	4,4
PORSCHE CAYENNE - 5D, r.v. 02 - 09		850	850	100	725	725	2,1	1,9	4,0
VW TOUAREG - 5D, r.v. 02 - 09		850	850	100	725	725	2,1	1,9	4,0

PROVOZNÍ UPOZORNĚNÍ:

Během provozu kontrolujte dotažení jednotlivých spojů. Hmotnost rovnoměrně rozloženého nákladu nesmí přesáhnout povolenou nosnost střechy auta ani střešního nosiče. Rychlost a způsob jízdy přizpůsobte přepravovanému nákladu, zvláště při průjezdu zatáčkami, při bočním větru a při brzdění. Při přepravě plochých předmětů omezte vliv vztakových sil úměrným snížením rychlosti. Pozor na nově vzniklou výšku vozidla (např. v garážích). Řidič je zodpovědný za bezpečné provedení montáže nosiče a za bezpečné zajištění nákladu. Šťastnou cestu bez nehod.

NOSNOST: 50 kg

Typ PICCAR se shoduje s typem schváleným MDS ČR pod číslem schválení 1633.

VÝROBCE:

PICCOLA-M s.r.o. Přerov, Kojetínská 2836/60, 750 02 Přerov I - Město
Tel./fax: 581 201 666, 581 202 566, e-mail: piccolam@piccolam.cz, www.piccolam.cz

Nedaří se Vám namontovat (zdemontovat) nosič? Potřebujete poradit, sehnat náhradní díl? **Volejte HOT LINE 725 676 666 (DENNĚ od 08:00 - 18:00).**

Verze 5

NÁVOD USCHOVEJTE PRO PŘÍPAD REKLAMACE !