

Návod k montáži střešního nosiče FL6010

Tyče mohou být hliníkové nebo ocelové. Na obrázcích je pro ilustraci jen tyč hliníková.

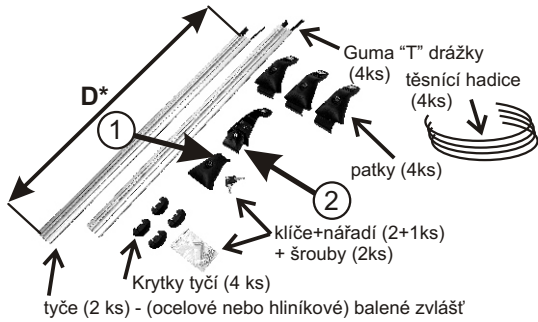

1. Odemkněte a sundejte kryt.
2. Postupně odšroubujte přední úchyty, u zadních povolte matice M8.

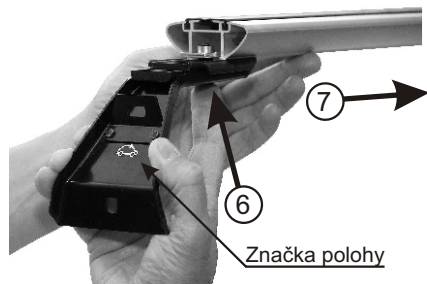

5. Povolte šroub M6 imbus klíčem č.4 zatlačením zesepodu na hlavu šroubu nadzvedněte čtyřhrannou matici M6.
6. Dle značek polohy postupně nasuňte patky na tyče.

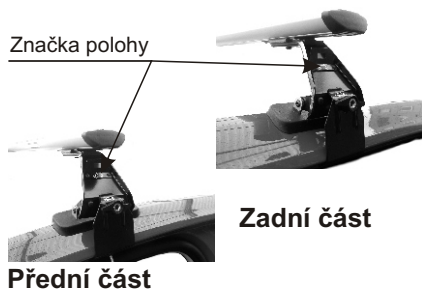

9. Dle značek postavte patky vpředu k závitům, zajistěte úchyty šrouby M6. Vzadu postavte patky nad prolisy, srovnejte opěrky, zahákněte úchyty.



13. UPOZORNĚNÍ: Dojde-li k dotyku úchyty s opěrkou v bodě C, posuňte patky po tyči blíže k sobě a zopakujte vše od bodu č.7.

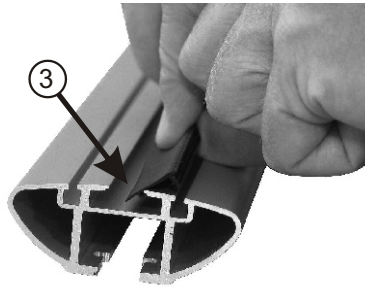

3. Postupně nasadte guma "T" drážky na tyče - nejdříve zahákněte ve středové drážce a potom vtačte "stromeček" do vnějších drážek.

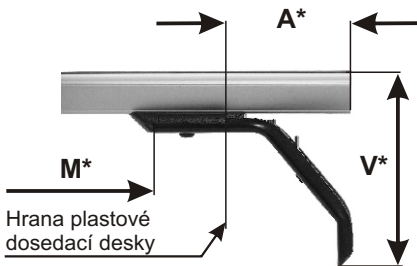

7. Vystředte symetricky tyče: $A = A$. Nastavte rozměr "A" dle tabulky pomocí metru nebo měřítka na druhé straně návodu.

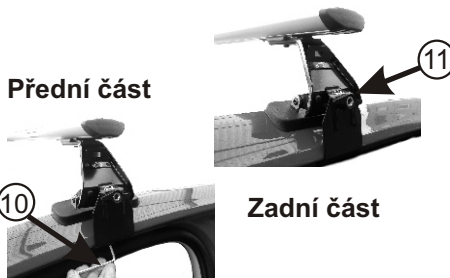

10. Vpředu utáhněte úchyty šrouby M6 pomocí imbus klíče č.4 a lehce utáhněte matice M8.
11. Vzadu zajistěte úchyty pomocí matic M8.

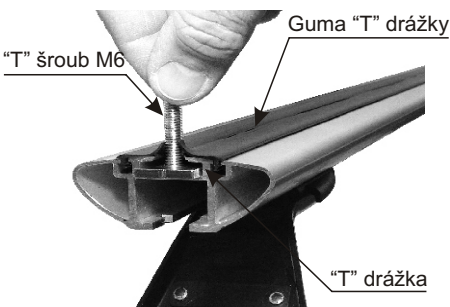

14. Montáž příslušenství může být provedena i pomocí "T" šroubů, které jsou jejich součástí a nebo je nutno je dokoupit. "T" šroub navlhčete tekutým mýdlem a vsuňte do "T" drážky tyče mezi guma, které není třeba demontovat.

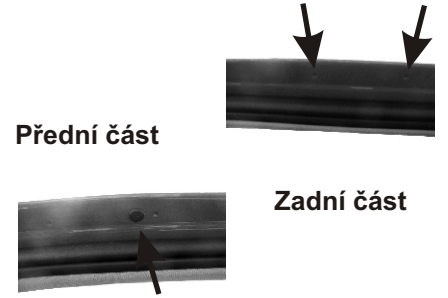

4. Vpředu je pod plastovými krytkami připraven závit M6, vyjměte krytky a uschovejte pro další použití. Vzadu je místo pro uchycení označeno prolisy v rámu dveří.

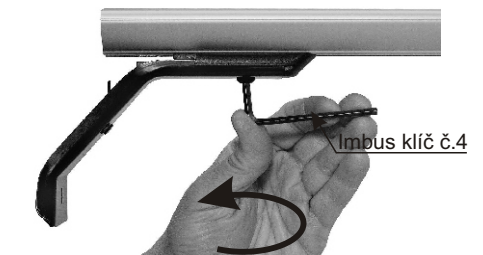

8. Postupně zajistěte patky k tyčím imbus klíčem č. 4 a pevně dotáhněte!



12. Utáhněte úchyty matic M8 postupně na obou stranách rovnoměrně (přibližně stejným utahovacím momentem). Křídla matice musí zůstat vodorovně, aby nebránila nasazení krytu.

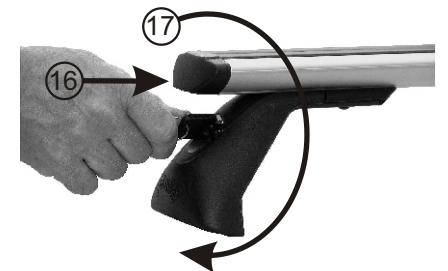

15. Zkontrolujte utážení všech šroubů!!
16. Nasadte krytky na tyče - vespod vsuňte krytky do tyčí, až západka zaskočí.
17. Nasadte a uzamkněte kryt (klíč vodorovně).

*** MONTÁŽNÍ PARAMETRY :**

- D - délka tyčí (mm)
- V - výška horní hrany tyče nad střechou (mm)
- M - mezera mezi ocelovými patkami (mm)
- A - rozměr nastavení mezi koncem tyče a hranou plastové dosedací desky(mm)

UPOZORNĚNÍ:

Dodržte nastavení rozměru "A"!

Nedodržením uvedeného rozměru může dojít k uvolnění střešního nosiče, poškození vozidla v místě kotvení, případně zatékání vody do vozidla. Případné reklamace způsobené nesprávným nastavením nebudou uznány!

VHODNÉ PRO VOZY:

MONTÁŽNÍ PARAMETRY:

HMOTNOSTI:

ZNAČKA AUTA	MODEL AUTA	ROK VÝROBY	D před	D zad	V	M před	M zad	A před	A zad	patky (kg)	tyče (kg)	celkem (kg)
VOLKSWAGEN	GOLF VII - 5D Hatchback	13 -	1150	1150	90	931	888	62	83	2,5	2,7	5,2

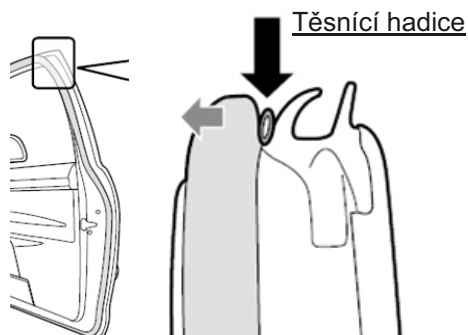

18. Proti případnému zatékání vody vložte mezi těsnění dveří přibalenu těsnící hadici dle obrázku.

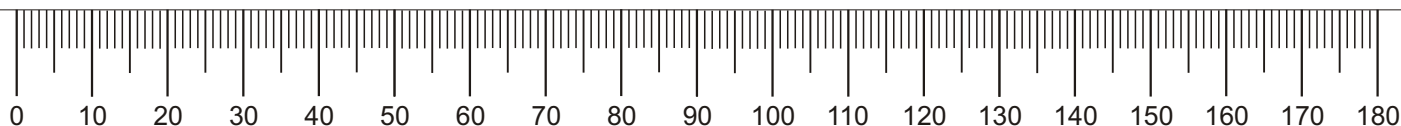

PROVOZNÍ UPOZORNĚNÍ:

Během provozu kontrolujte dotažení jednotlivých spojů. Hmotnost rovnoměrně rozloženého nákladu nesmí přesáhnout povolenou nosnost střechy auta ani střešního nosiče. Rychlost a způsob jízdy přizpůsobte přepravovanému nákladu, zvláště při průjezdu zatáčkami, při bočním větru a při brždění. Při přepravě plochých předmětů omezte vliv vztakových sil úměrným snížením rychlosti. Pozor na nově vzniklou výšku vozidla (např. v garážích). Řidič je zodpovědný za bezpečné provedení montáže nosiče a za bezpečné zajištění nákladu. Šťastnou cestu bez nehod.

NOSNOST: 75 kg

Typ FLEX se shoduje s typem schváleným MD ČR pod číslem schválení 1633.

VÝROBCE:

PICCOLA-M s.r.o. Přerov, Kojetínská 2836/60, 750 02 Přerov I - Město
Tel./fax: 581 201 666, 581 202 566, e-mail: piccolam@piccolam.cz, www.piccolam.cz

Nedaří se Vám namontovat (zdemontovat) nosič? Potřebujete poradit, sehnat náhradní díl? **Volejte HOT LINE 725 676 666 (DENNĚ od 08:00 - 18:00).**

Verze 1 *lust Petr*

NÁVOD USCHOVEJTE PRO PŘÍPAD REKLAMACE !